

SekeyCamping

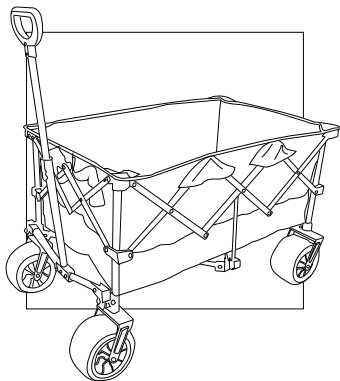

Salcar GmbH

Address: An der Hebemärchte 6, 04316 Leipzig, Germany

E-Mail: info@salcar.de

Tel: 0341 25257850

Web: www.sekeyoutdoor.com

Sekey Group Corporation

Address: 2 E VALLEY BLVD APT 280, ALHAMBRA, CA 91801

Email: info@sekeygroup.com

Web: www.sekeyoutdoor.com

世基株式会社

〒700-0973 岡山県岡山市北区下中野722-112

TEL: 086-206-6136

受付時間: 月~金 9:30~16:30 (土・日・祝祭日、年末年始を除く)

E-mail: amazonjp@sekeyec.com

EN

General Guidelines

- ▶ Please read the following instruction carefully and use the product accordingly.
- ▶ This summary may not include every detail of all variations and considered steps. Please contact us when further information and help are needed.

Warnings

- ▶ Store in a cool dry place.
- ▶ Children are not allowed to sit in the cart.
- ▶ Children are not allowed to climb or drag the product to avoid bodily injury caused by it toppling over.

DE

Einleitung

- ▶ Bitte lesen Sie die folgende Anleitung aufmerksam durch und verwenden Sie das Produkt sachgemäß.
- ▶ Aus Gründen der Übersicht können nicht alle Details zu allen Varianten und denkbaren Montagen beschrieben werden. Wenn Sie weitere Informationen und Hilfe benötigen, kontaktieren Sie uns bitte.

Warnhinweise

- ▶ Lagern Sie den Wagen kühl und trocken.
- ▶ Kinder dürfen nicht in dem Wagen sitzen.
- ▶ Lassen Sie Kinder nicht auf das Produkt klettern oder auf ihm stehen. So werden durch Umkippen verursachte Verletzungen vermieden.

FR

Conditions générales d'Utilisation

- ▶ Lisez attentivement ces instructions et utilisez votre produit d'après ce mode d'emploi.
- ▶ Pour des raisons de clarté, les détails concernant chaque variante ou montage envisageable ne peuvent être tous décrits. Si vous souhaitez obtenir plus d'informations ou si vous rencontrez certains problèmes non traités de manière détaillée dans ces instructions, veuillez nous contacter.

Avertissements

- ▶ Conserver ce produit dans un endroit sec et à l'abri de l'humidité.
- ▶ Il est interdit aux enfants de rentrer dans ce chariot.
- ▶ Les enfants ne sont pas autorisés à grimper et tirer ce produit pour éviter les blessures corporelles causées par le renversement.

IT

Linee guida generali

- ▶ Si prega di leggere attentamente le seguenti istruzioni e usare il prodotto in modo opportuno.
- ▶ Questo riassunto potrebbe non includere ogni dettaglio di tutte le variazioni e le fasi considerate. Contattaci se hai bisogno di ulteriori informazioni e assistenza.

Avvertenze

- ▶ Si prega di collocarlo in un luogo fresco e asciutto.
- ▶ I bambini non sono autorizzati a sedersi nel carrello.
- ▶ Ai bambini non è permesso arrampicarsi o trascinare il prodotto per evitare lesioni personali.

ES

Acerca del manual

- ▶ Por favor, lea detenidamente las instrucciones y respete los debidos usos del producto.
- ▶ Este manual podría no incluir todos los detalles de cada paso del montaje. Si necesita ayuda o información adicional, póngase en contacto con nosotros.

Advertencias

- ▶ Póngalo en un lugar fresco y seco.
- ▶ No permita que se transporte a los niños.
- ▶ No permita que los niños suban o arrastren el producto para evitar lesiones causadas por caídas o vuelcos.

JP

ガイドライン

- ▶ 本製品をご利用になる前に下記内容をお読みいただき、お使いください。
- ▶ この説明書では説明内容がまだ不十分かもしれませんので、ご不明な点やお困りのところがありましたら、お気軽にカスタマーサービスセンターまでお問い合わせください。

ご注意

- ▶ ご使用後は水分や汚れを拭き取り、乾燥した状態で保管してください。
- ▶ 本品は荷物運搬用です。お子様を乗せるなどの用途に使用しないでください。
- ▶ お子様に登ったり、引っ張る等の行為は事故の原因になり大変危険ですのでおやめください。

1 Steps to Open / Auffalten / Dépliage / Spiegamento / Modos de desplegado / 展開方法

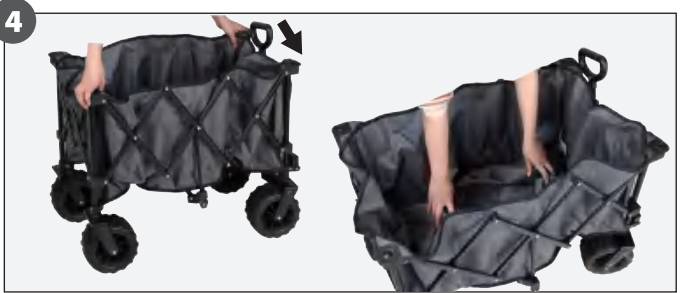



2 Steps to Fold / Zusammenfallen zum Verstauen / Pliage / Piegamento / Modos de almacenamiento / 收納方法



5



6

